

SERIE CX.200

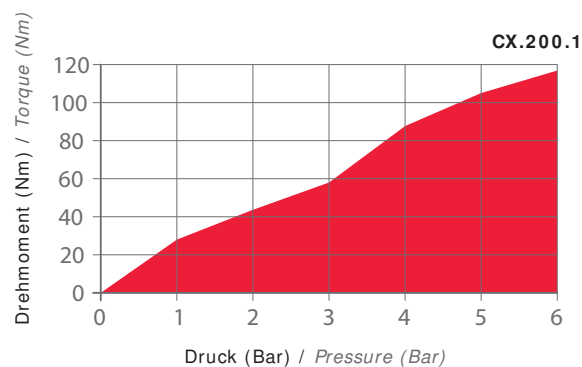
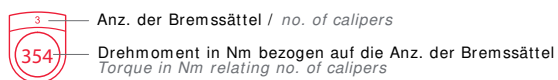
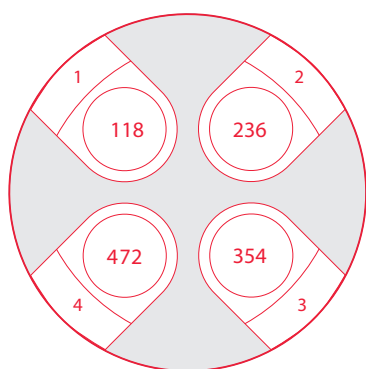
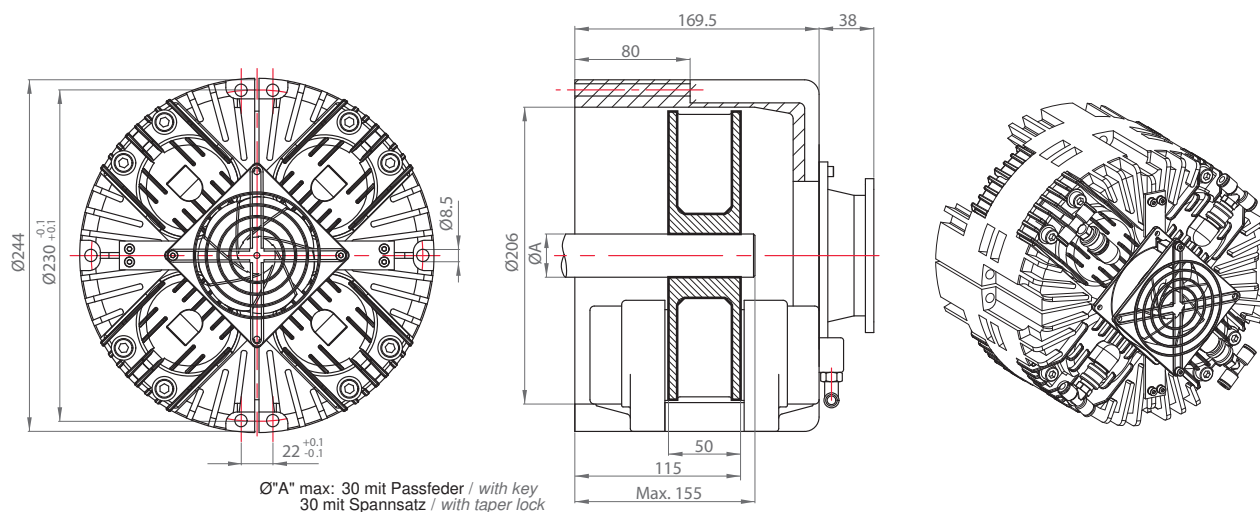

Drehm. max. 1 Bremssattel / Torque max 1 caliper	118 Nm*
Drehm. min. 1 Bremssattel / Torque min 1 caliper	1,2 Nm*
Druck min./max. / Pressure min/max	0,3/6 Bar
max. zulässige Drehzahl / Max disc rpm	3000 rpm
Gesamtgewicht / Total weight	18 kg
Scheibenträgheit / Inertia disc	0,02 kgm ²
Wärmeableitung ohne Ventilator / Heat dissipation without fan	0,7 kW
Wärmeableitung mit Vent. 24V/110/220V / Heat dissipation fan 24/110/220V	1,5 kW

* Drehmomentwerte beziehen sich auf das dynamische Durchrutschen

* Torque values relate to dynamic slipping